

### Lampiran 1 Data Responden Kuesioner Karakter Wayang Kulit

Timestamp	Berapa Umur anda saat ini?	Apakah kalian tau apa itu wayang?	Pernahkah anda menonton pertunjukan wayang	Diantara wayang-wayang dibawah ini, mana atau apa yang paling kalian ketahui?	Apa bila ada produk yang dapat membatu dalam menaikan eksistensi wayang kulit apa kah kalian akan mendukung produk tersebut?
19/04/2022 12:21:52	15-17	Tidak	Tidak		Tidak
19/04/2022 12:52:21	15-17	Tidak	Tidak		Tidak
19/04/2022 12:55:32	15-17	Tidak	Tidak		Tidak
19/04/2022 12:58:49	15-17	Tidak		Gatot Kaca	Ya
19/04/2022 13:05:15	15-17	Ya	Tidak	Gatot Kaca, Kresna	Ya
19/04/2022 13:21:30	15-17	Tidak	Tidak		Ya
19/04/2022 13:23:42	15-17	Tidak	Tidak		Ya
19/04/2022 13:23:54	15-17	Tidak	Tidak		Ya
19/04/2022 13:30:10	15-17	Tidak	Tidak		Tidak
19/04/2022 14:54:47	15-17	Tidak	Tidak		Ya
19/04/2022	15-17	Ya	Tidak	Gatot Kaca	Ya

15:14:59					
19/04/2022					
15:55:21	15-17	Ya	Tidak	Gatot Kaca	Ya
19/04/2022				Gatot Kaca,	
18:35:42	18-20	Ya	Tidak	Anoman	Ya
19/04/2022					
18:40:05	18-20	Ya	Tidak	Arjuna	Ya
19/04/2022					
18:56:17	18-20	Tidak	Tidak	Gatot Kaca	Ya
19/04/2022				Gatot Kaca,	
19:56:37	18-20	Ya	Tidak	Kresna	Ya
19/04/2022					
20:05:58	18-20	Tidak	Tidak	Gatot Kaca	Ya
19/04/2022					
20:30:14	18-20	Ya	Tidak	Arjuna, Anoman	Ya
19/04/2022					
20:57:29	18-20	Ya	Tidak	Gatot Kaca,	Ya
				Anoman	
19/04/2022					
20:57:41	18-20	Tidak	Tidak	Gatot Kaca	Ya
19/04/2022					
20:57:52	18-20	Ya	Tidak	Arjuna, Gatot Kaca, Anoman	Ya
19/04/2022					
20:58:01	18-20	Tidak	Tidak		Tidak
19/04/2022					
20:58:17	18-20	Ya	Tidak	Gatot Kaca,	Ya
				Anoman	
19/04/2022					
20:58:34	18-20	Ya	Tidak	Gatot Kaca,	Ya
				Anoman	
19/04/2022					
20:58:46	18-20	Tidak	Tidak	Gatot Kaca	Ya

19/04/2022 20:58:59	18-20	Ya		Arjuna, Bima, Anoman, Kresna	Ya
19/04/2022 20:59:11	18-20	Ya	Tidak	Arjuna, Bima	Ya
19/04/2022 20:59:43	18-20	Tidak	Tidak	Gatot Kaca	Ya
19/04/2022 21:00:05	21-23	Ya	Tidak	Arjuna, Gatot Kaca, Anoman, Kresna	Ya
19/04/2022 21:05:18	21-23	Ya	Tidak	Gatot Kaca, Anoman, Kresna	Ya
19/04/2022 21:05:54	21-23	Ya	Tidak	Gatot Kaca, Anoman	Ya
19/04/2022 21:06:01	21-23	Ya	Tidak	Arjuna, Gatot Kaca, Bima, Anoman, Kresna, Sadewa	Ya
19/04/2022 21:06:09	21-23	Ya	Tidak	Arjuna, Gatot Kaca, Bima, Anoman	Ya
19/04/2022 21:06:15	21-23	Ya	Tidak	Gatot Kaca, Bima, Anoman	Ya
19/04/2022 21:48:42	21-23	Ya	Tidak	Gatot Kaca, Anoman	Ya
19/04/2022 21:49:00	21-23	Ya	Tidak	Arjuna, Gatot Kaca, Anoman	Ya
19/04/2022 21:49:15	21-23	Ya	Tidak	Gatot Kaca, Anoman, Kresna	Ya
19/04/2022	21-23	Ya	Tidak	Gatot Kaca,	Ya

21:49:33				Kresna	
19/04/2022 21:49:51	21-23	Ya	Tidak	Gatot Kaca, Anoman	Ya
19/04/2022 21:50:07	21-23	Ya	Tidak	Arjuna, Gatot Kaca	Ya
19/04/2022 21:50:25	21-23	Ya	Tidak	Gatot Kaca, Anoman	Ya
19/04/2022 21:50:43	21-23	Ya	Tidak	Gatot Kaca, Bima, Kresna	Ya
19/04/2022 21:51:00	21-23	Ya	Tidak	Gatot Kaca	Ya
19/04/2022 21:51:16	21-23	Ya	Tidak	Gatot Kaca, Bima, Kresna	Ya
19/04/2022 21:51:34	21-23	Ya	Tidak	Arjuna, Gatot Kaca, Bima, Anoman, Kresna	Ya
19/04/2022 21:51:46	21-23	Ya	Tidak	Gatot Kaca, Anoman	Ya
19/04/2022 21:52:02	21-23	Ya	Tidak	Gatot Kaca, Anoman	Ya
19/04/2022 21:52:17	21-23	Ya	Tidak	Arjuna, Bima, Anoman, Kresna	Ya
19/04/2022 21:53:28	24-26	Ya	Tidak	Gatot Kaca	Ya
19/04/2022 21:53:41	24-26	Ya	Tidak	Gatot Kaca, Anoman	Ya
19/04/2022 21:53:55	24-26	Ya	Tidak	Anoman	Ya
19/04/2022	24-26	Ya	Tidak	Arjuna, Gatot	Ya

21:54:10				Kaca, Anoman, Kresna	
19/04/2022 21:54:23	27-29	Ya	Tidak	Gatot Kaca	Ya
19/04/2022 21:55:40	27-29	Tidak	Tidak	Gatot Kaca	Ya
19/04/2022 21:55:12	27-29	Ya	Tidak	Gatot Kaca, Anoman, Nakula, Sadewa	Ya
19/04/2022 21:56:24	30+	Tidak	Tidak		Ya
19/04/2022 21:56:41	30+	Ya	Tidak	Arjuna, Gatot Kaca, Bima, Anoman, Kresna, Nakula, Sadewa	Ya
19/04/2022 21:57:54	30+	Ya	Tidak	Arjuna, Gatot Kaca, Bima, Anoman	Ya
20/04/2022 10:36:21	15-17	Tidak	Tidak		Ya
20/04/2022 10:46:30	15-17	Tidak	Tidak		Ya
20/04/2022 10:46:41	15-17	Tidak	Tidak	Gatot Kaca	Ya

### Lampiran 2 Data Responden Pemilihan Konsep Peralatan Saji

Waktu	Pemilihan bentuk	Saran	Pemilihan bentuk	Saran	Pemilihan cara pewarna	Saran
-------	------------------	-------	------------------	-------	------------------------	-------

	cangkir		piring dan mangkuk		an	
16/06/2022 13:36:17	2, 3, 5	<p>Bantuk nomor2 dan 3 lucu, tapi untuk nomor kurangnya itu lumayan akan makan tempat kayaknya karena lebarnya sama mirip aquarium ikan gitu, untuk nomor 3 mungkin bagian atasnya lucu sih bentuknya kayakka bunga tapi kyknya nggak akan gitu nyaman untuk dipakai</p>	1, 2, 4	<p>untuk nomor 1 bagian bentuk rincing-runcingnya kalau ditumpulin kayaknya bakal bagus, tpi untuk over all lebih suka sama nomor 2 kalau bagian kelopak bunganya (kalau benar) timbil lumayan untuk dijasikan tempat saus gitu , 4. walaupun simple dan lumayan umum untuk dijadikan mangkuk lumayan juga, asaran overall untuk piring nomor 1 tpi bagian runcing"nya ditumpulin atau buat jadi half kelopak dari piring nomor 2, sama mangkuknya pakai yang nomor 4 tpi dibuat nada pola kelopak nomor 2 biar senada</p>	1, 3, 4	<p>1,4 : lumayan estetik lucu tpi lumayan ketebak warna jadinya, 3. kasih vibe bagus tpi kalau bisa jangan terlalu dipadetin warnanya</p>

		minum, kalau nomor 5 paling wajar bentuknya tapi a bit simple, tapi paling useable nomor 5				
16/06/20 22 13:39:47	3, 5	kalau dilihat dari nilai guna akan lebih masuk akal kalau pakai yang nomor 5, tapi kalau bentuk lebih berkesan nomor 3	2, 3	nomor 2 sama 3 bentuknya nggak beda jauh tapi jadinya mirip piring kaca yang warna coklat	1, 3	jarang ketemu piring atau alat set makan yang warnany a hijau kalau dari aku, lebih milih nomor 3 tapi putih nya nya kalau bisa di jelasin lagi biar ada kesan bintanya
16/06/20	2, 3		1, 3		1, 3, 4	no 1 dan



22 13:41:56						4 kan kurang lebih sama tuh, kalau terpilih pola gradiasin ya pakai yang nomor 1 tpi warnanya 4
16/06/20 22 13:42:17		3	3, 4		1, 3	
16/06/20 22 13:44:18	2, 3		3, 4	untuk nomor 4 bentuknya tetap persegi tapi dikasih gelombang-gelombang gitu	1, 3, 6	nanti kalau gelasnya jadi berpola mungkin nanti bagusnya warnainn ya bagian polanya selang seling gitu
16/06/20 22 13:49:59	2, 3, 5	my favorite design is	2, 3, 4		1, 3	

		<p>still  number 3,  but the  pattern for  number 5  quite  simple I  like it, for  number 2  if the top  was the  same as  number 5 I  would  choose it  as my  favorite,  note for  number 3  handle I  don't think  it really a  good idea,  maybe can  use handle  from  number 2  or 5</p>				
16/06/20 22	13:50:40	3, 5	pegangan nomor 3 mungkin bsia diganti	3, 4		2, 3, 6
16/06/20 22	3, 5	nomor 5 pegangann	3, 4	desainnya bisa digabungin untuk tepinya pakai nomor 3 bentuknya		3

13:52:10		ya diganti, untuk nagian minumnya bisa digabungin untuk desain nomor 5 dan 3		nomor 4 sama dibuat senada sama gelasnya		
16/06/20 22 13:52:25	3, 5		3, 4		3	
16/06/20 22 13:54:21	3, 5	3 bentuk lucu nggak gitu fungsional bagian pegangannya, desain dan bentuk badan pakai yang nomor 3 bagian mulut gelasnya bisa pakai yang nomor 5 sama untuk pegangannya juga nomor 5	3, 4		3	

16/06/20 22 13:54:59	3, 5		4		1, 5	
16/06/20 22 13:55:39	2, 4, 5		3, 5		3, 4, 6	
16/06/20 22 13:56:01	3, 5		3, 4		3	
16/06/20 22 13:57:09	3, 5	mulut gelas di kobinasika n nomor 3 sama 5 dilapisin gitu pola nomor 5 dihilangin	2, 3, 4		1, 2, 3, 4	
16/06/20 22 13:59:26	3, 5		3, 4	desain untuk nomor 3 mirip piring kaca yang udah ada di pasaran " <a href="https://www.tokopedia.com/djamjo/piring-kecil-kaca-coklat-biru-untuk-makanan">https://www.tokopedia.com/djamjo/piring-kecil-kaca-coklat-biru-untuk-makanan</a> " yang nomor 4 mirip wadah peteka gede yang dipakai untuk masak ayam kukus gede, nomor 5 sekalian dibuat handle nya aja	3	
16/06/20 22 13:59:42	3, 5		2, 3		1, 3	
16/06/20 22 14:02:49	3		2		3	

16/06/20 22 15:03:08	1, 4		3, 4, 5		3, 4	
16/06/20 22 15:03:45	3, 5		3, 4		3	
16/06/20 22 15:04:19	3	pegangan gelasnya kalau nggak diganti boleh dihilangin aja	3, 4		1, 4	
16/06/20 22 15:04:42	3	bagusan pegangann ya dihilangin	3		3	
16/06/20 22 15:09:10	4		5		1	
16/06/20 22 15:15:22	3		3, 4		3	

### Lampiran 3 Data Responden Pemilihan Konsep Desain Akhir

Timestamp	Konsep Desain Akhir	Konsep 1 (Konsep desain manakah yang paling menggambarkan tataan pada wayang)	Konsep 2 (Konsep desain manakah yang paling menggambarkan tataan pada wayang)
18/06/2022 10:44:43	Konsep 1	2	4

18/06/2022 10:47:10	Konsep 1		5	
18/06/2022 10:49:07	Konsep 1		4	
18/06/2022 10:49:48	Konsep 1		4	
18/06/2022 10:50:45	Konsep 2			4
18/06/2022 11:30:27	Konsep 2		3	5
18/06/2022 11:35:21	Konsep 1		3	4
18/06/2022 12:16:59	Konsep 1		3	3
18/06/2022 12:17:43	Konsep 1			4
18/06/2022 12:18:00	Konsep 2		2	4
18/06/2022 12:18:08	Konsep 1		4	2
18/06/2022 12:18:19	Konsep 1		4	1
18/06/2022 10:18:29	Konsep 2		3	5
18/06/2022 10:26:32	Konsep 1		4	2
18/06/2022 10:26:41	Konsep 1		4	3

18/06/2022 11:26:54	Konsep 2		3	5
19/06/2022 12:27:04	Konsep 1		5	3
19/06/2022 12:29:10	Konsep 2		4	3
09/06/2022 12:32:00	Konsep 1		4	2
09/06/2022 12:32:27	Konsep 1		5	4

#### Lampiran 4 Observasi Bentuk Perlatan Saji



## Mangkuk



## Set Peralatan saji



## Piring



## Lampiran 5 Gambar Teknik

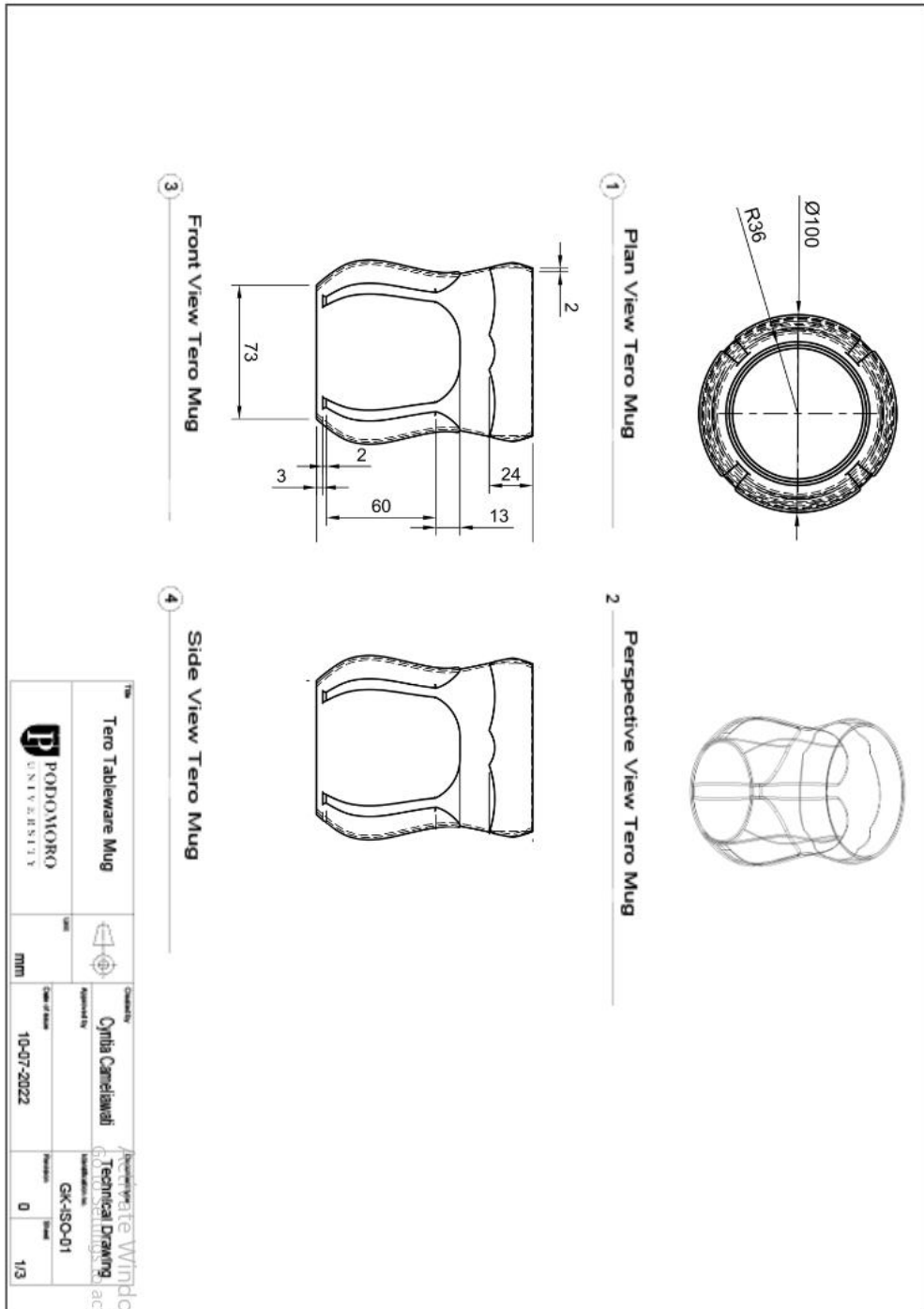

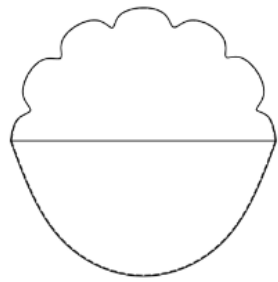

1 Plan View Tero Plate

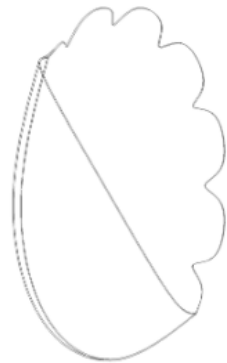

2 Perspective View Tero Plate

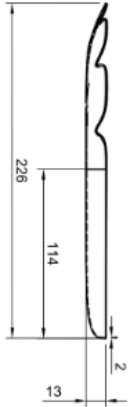

3 Front View Tero Plate



4 Side View Tero Plate

 <b>PODDOMORO</b> UNIVERSITY	 FIRST ANGLE	Checked By <b>Omnia Carmelita</b>	Date <b>10-07-2022</b>	Drawing Type <b>Technical Drawing</b>
	Quantity <b>1</b>	Approved By <b>Go to set up to activate</b>	Date of Issue <b>10-07-2022</b>	Revision <b>0</b>
Title <b>Tero Tableware Plate</b>		Scale <b>2/3</b>		

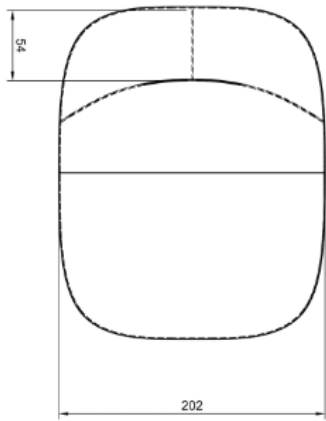

1 Plan View Tero Bowl



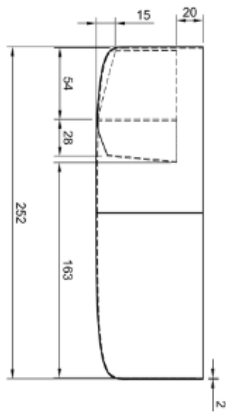

2 Perspective View Tero Bowl

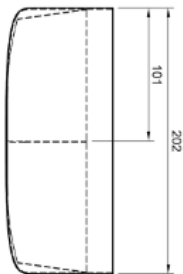

3 Front View Tero Bowl



4 Side View Tero Bowl

 <b>PODDOMORO</b> UNIVERSITY	Tero Tableware Bowl	 First Angle Projection	mm
	Approved By <b>Cyrla Candelario</b>	Checked By <b>GK-ISO-01</b>	Date of Issue <b>10-07-2022</b>
Title <b>Tero Tableware Bowl</b>		Drawing No. <b>GK-ISO-01</b>	Sheet No. <b>3/3</b>

Activate Windows  
Go to Settings to activate Windows.