

BAB 5

PERANCANGAN

5.1 Konsep Desain

Konsep kopi set yang ingin dirancang adalah minimalis tradisional dengan menggunakan pendekatan semantika untuk menerapkan motif ragam hias Gorga Simeol-meol menggunakan material *stoneware* ini akan menggunakan teknik *wheel throwing* untuk pembuatan kopi setnya sedangkan untuk pembuatan motifnya akan menggunakan teknik *curving* dan *slabing*. Pengambilan tema ini didasari karena sejarah dan budaya Gorga Simeol-meol sudah mulai dilupakan dan kurang dikenal oleh kalangan masyarakat Indonesia.

5.2 Moodboard



Gambar 5.1 Moodboard Rancangan Produk

Sumber : Dokumentasi Pribadi

5.3 Desain Alternatif

Desain yang dibuat akan menerapkan motif ragam hias Gorga Simeol-meol ke dalam desain kopi set. berikut ini adalah beberapa desain alternatif:

Set 1



Gambar 5.2 Sketsa Idea

Sumber : Dokumentasi Pribadi

Set 2

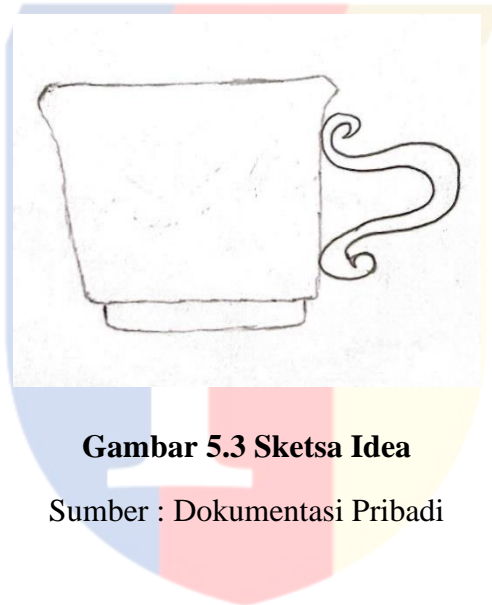

Gambar 5.3 Sketsa Idea

Sumber : Dokumentasi Pribadi

Set 3



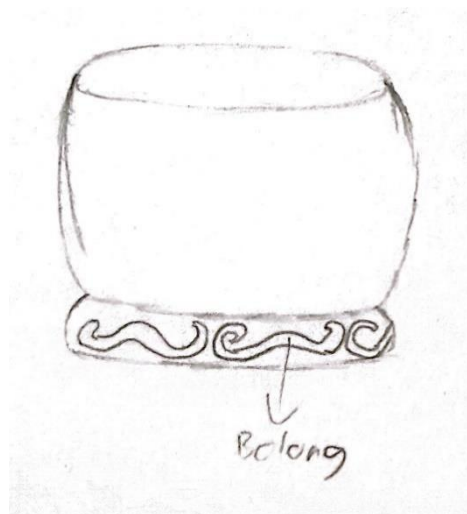

Gambar 5.4 Sketsa Idea

Sumber : Dokumentasi Pribadi

5.4 Desain Akhir

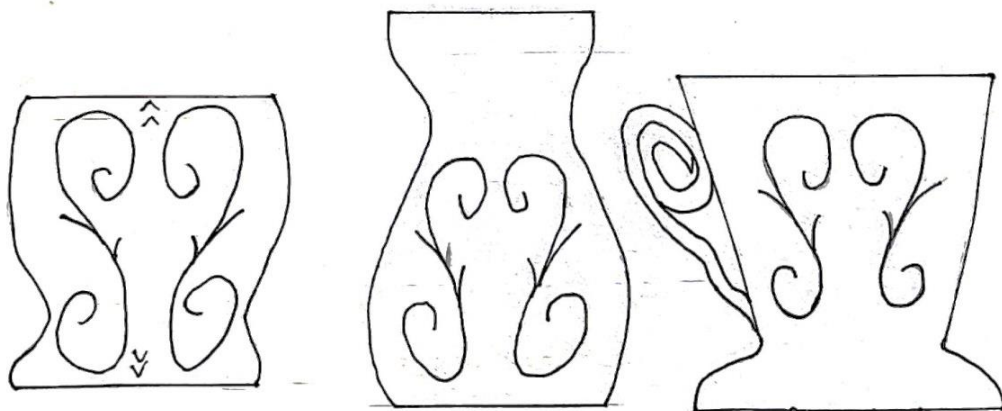

Gambar 5.5 Sketsa Idea

Sumber : Dokumentasi Pribadi

Berdasarkan hasil sketsa desain yang telah dibuat, desain ini terpilih karena selain bentuknya yang selaras desain ini juga memiliki fungsi yang dapat membuat aroma dari kopi yang disajikan terjaga lebih lama.

5.4.1 Rendering



Gambar 5.6 Render

Sumber : Dokumentasi Pribadi



Gambar 5.7 Render

Sumber : Dokumentasi Pribadi

5.4.2 Gambar Teknik

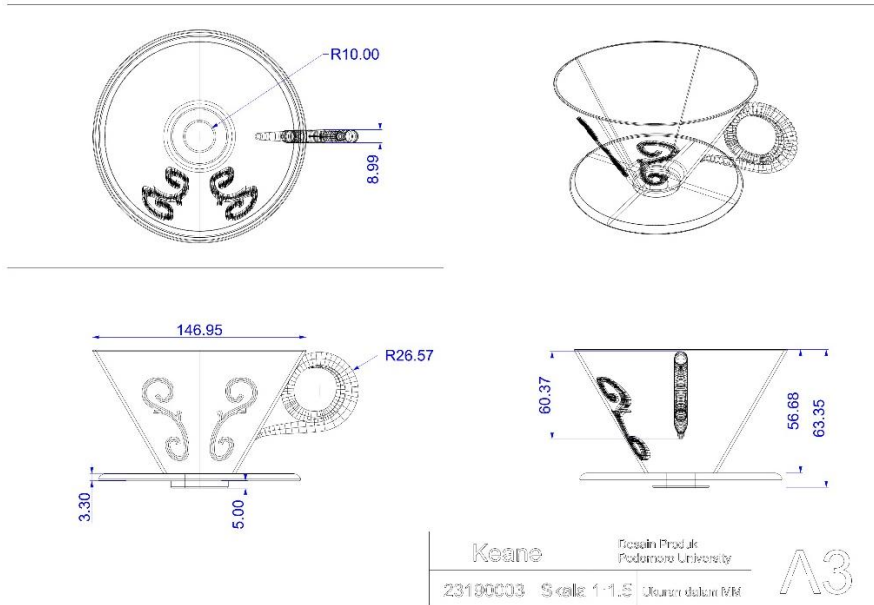

Gambar 5.8 Gambar Teknik

Sumber : Dokumentasi Pribadi

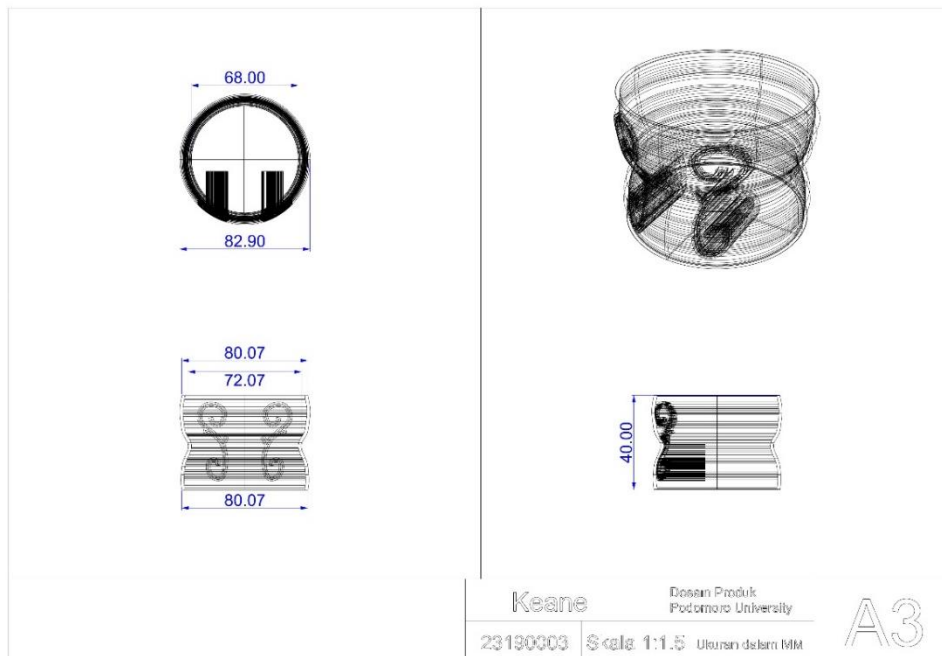

Gambar 5.9 Gambar Teknik

Sumber : Dokumentasi Pribadi

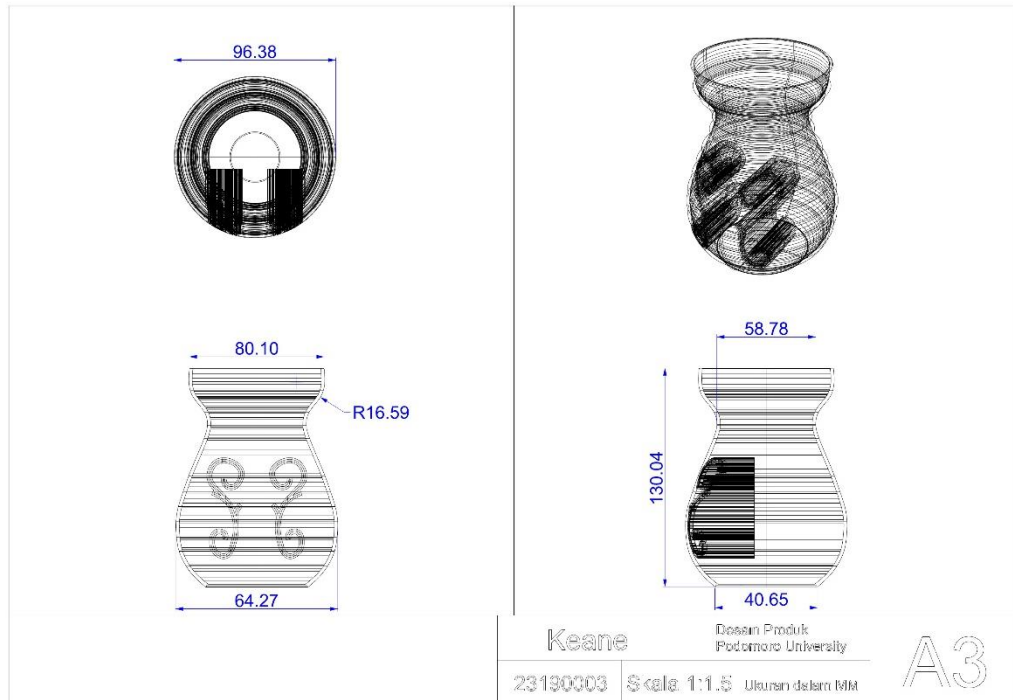

Gambar 5.10 Gambar Teknik

Sumber : Dokumentasi Pribadi

5.5 Studi Ergonomi

Berikut ini merupakan proporsi persentil 05, 50, dan 95 saat menggenggam produk. Terlihat untuk *coffee dripper* dan wadah kopi dari persentil 05-95 masih dapat tergenggam dengan baik, sedangkan untuk gelas kopi ukurannya sedikit terlalu besar untuk persentil 05 tetapi untuk persentil 50 dan 95 masih aman untuk digenggam. Saat melakukan penuangan menggunakan wadah kopi masih terlihat cukup nyaman dikarenakan dari bentuk wadah kopi yang mengecil di bagian leher membuat cengkraman lebih kencang.



Gambar 5.11 Tangan Persentil 05, 50, dan 95 Saat Menggenggam Produk

Sumber : Dokumentasi Pribadi

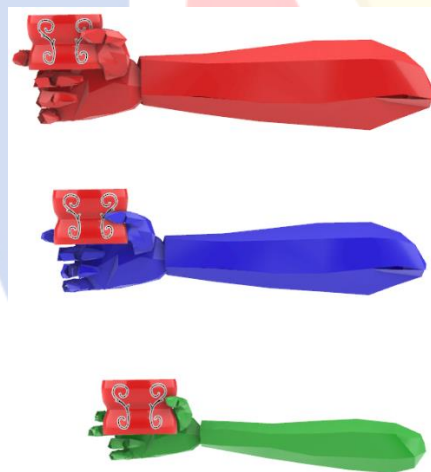

Gambar 5.12 Tangan Persentil 05, 50, dan 95 Saat Menggenggam Produk

Sumber : Dokumentasi Pribadi

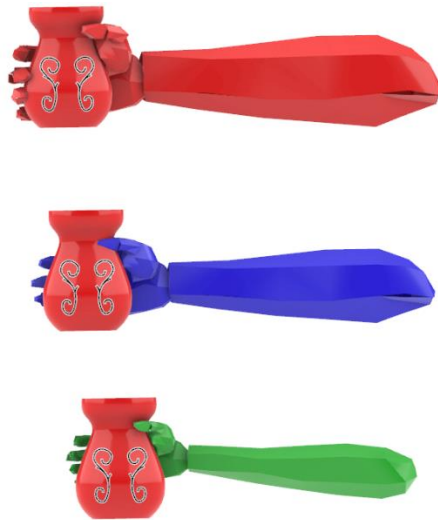

Gambar 5.13 Tangan Persentil 05, 50, dan 95 Saat Menggenggam Produk

Sumber : Dokumentasi Pribadi

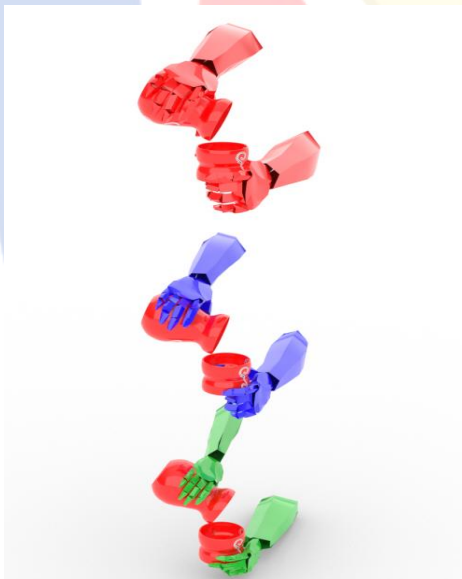

Gambar 5.14 Tangan Persentil 05, 50, dan 95 Saat Menuangkan Kopi

Sumber : Dokumentasi Pribadi

5.6 Studi Warna

Pada perancangan ini penulis menggunakan warna yang menjadi warna pokok dari motif ragam hias Gorga Simeol-meol yaitu warna hitam, putih, dan merah. Karena warna dari motif ini dipercaya memiliki hubungan dengan kehidupan sehari-hari orang Batak, yang biasanya dihubungkan dengan

kepercayaan orang Batak tentang tiga benua dan tiga dewa penjaganya. Warna putih disimbolkan sebagai benua atas (surga) dan memiliki arti kesucian, kebenaran, warna merah disimbolkan sebagai benua tengah (bumi) dan memiliki arti kekuatan, keberanian, dan warna hitam disimbolkan sebagai benua bawah (neraka) yang memiliki arti kewibawaan, kepemimpinan. Seperti yang telah dijelaskan oleh penulis di bab 2.

5.7 Prototyping

Pada proses *prototyping* dilakukan dengan menggunakan mesin *wheelthrow* untuk membuat bentuk kopi set, Lalu setelah membuat kopi set dilanjutkan dengan proses *teimming* menggunakan *trimming tools*, setelah itu dilakukan proses *curving* menggunakan alat *curving* tetapi sebelum di *curving* melakukan proses sketsa pada kopi setnya, setelah itu dilakukan proses pembakaran *biscuit* lalu di lanjutkan ke proses pewarnaan dan pembakaran *glasir*.





Gambar 5.15 Proses *Prototyping*

Sumber : Dokumentasi Pribadi

5.7.1 Hasil *Prototyping*



Gambar 5.16 Hasil *Prototype*

Sumber : Dokumentasi Pribadi



Gambar 5.17 Hasil *Prototype*

Sumber : Dokumentasi Pribadi





Gambar 5.18 Hasil *Prototype*

Sumber : Dokumentasi Pribadi

