

LAMPIRAN

Transkrip Wawancara:

J: Halo om Vinky, buat formalitas aja saya mau kenalin diri.

V: boleh-boleh

J: Saya Jeco mahasiswa dari Podomoro University, pengen nanya-nanya dikit nih tentang Metro First Scoots, boleh ya?

V: Aman

J: Boleh om perkenalan diri sama MFS nya

V: Oke, halo temen-temen semua, saya Vinky bisa dibilang selaku pendiri MFS Metro First Scoots

J: Bole diceritain dikit om tentang MFS nya sendiri?

V: boleh, jadi MFS itu sebenarnya kumpulan penggemar vespa atau bisa dibilang tempatnya orang-orang yang seneng sama vespa dan semua kegiatan yang bersangkutan dengan vespanya itu sendiri.

J: Ada event-event khusus gitu ya om kalo ngomongin soal kegiatan di MFS?

V: oiya pasti ada, kalo yang sering dan rutin paling sunmori tiap hari minggu pagi, terus ada night ride, nah ini biasa dadakan tapi karena udah malem, jadi suka rame yang join. Ya sebenarnya jalan-jalan muterin kota jakarta aja sih sama vespa yang kita punya.

J: oh iya om, waktu itu saya juga pernah ikut event-event hari besar seru juga tuh

V: Iya kita ada acara juga setiap kemerdekaan, ramadhan, valentine, haloween, banyak tuh, buat seru-seruan bareng aja sih sembari memperingati hari itu.

J: Oke thankyou om, sekarang aku mau nanya-nanya dikit tentang MFS soal Touring

V: Boleh-boleh, seru juga tuh kita lumayan sering

J: Apa aja sih om yang harus disiapkan buat touring gitu?

V: Ya yang pasti siap jasmani dan rohani dulu ya, soalnya kan namanya perjalanan jauh itu perlu kesiapan dari si pengendara atau drivernya yang utama, nah baru motornya. Untuk motornya sih bebas ya, spesifikasinya apa, yang pasti ya perlu di cek-up dlu si mesin dan cvtnya untuk perjalanan jauh kan soalnya. Nah baru perlengkapan diri dan perlengkapan motor yang disiapkan, kaya baju, oli mesin, oli

gardan, itu harus bawa masing-masing. Kalo untuk kunci-kuncian kita ada di asisten mekanik yang biasa saya suruh ikut, tapi supaya lebih aman ya bawa sendiri juga, udah sih paling itu. Tergantung keperluan yang rawan bakal dipake sama motornya apa, ya lebih baik di bawa sendiri aja, biasa vespa spek bore up gede itu paling banyak pr nya.

J: Biasa berapa orang tu om sekali touring?

V: Wah rame ini mah, biasa bisa 20 an, apalagi yang pas vespa world day di bali, itu 40 an orang ikut gas dari jakarta sampe bali.

J: Aduh seru banget itu om, saya juga pas itu mau ikut cuma sayang aja belom jodohnya duhh.

J: Lanjut om nih ke pertanyaan selanjutnya

J: Suka dukanya apa sih om touring tuh

V: Wah banyak lah suka dukanya, tapi yang pasti semua duka di atasi dengan enjoy, jadi full senyum aja terus. Hahahahaha

J: hahahahaha, yang paling memorable apa om selama touring om?

V: hahahahaha, kalo saya si gapernah yang gimana-gimana, tapi waktu itu pernah ada anak MFS juga, dia oleng pas lagi di cianjur, kita lagi arah ke bandung, saya kira ngantuk soalnya kan udah malem, ternyata tas bajunya mau jatuh, tali karet yang buat ngiket barangnya di floordeck putus ternyata, jadi kita minggir dulu, terus kita iketin tu tasnya pake rafia supaya dia bisa selempangin gitu, itu anak-anak pada enggak semua dari cianjur sampe bandung.

J: HAHAHAHHAHA, kesian tapi tetep lucu ya om.

V: Iya haduh, malah lumayan gede lagi itu tasnya, jadi kaya aga kecekek gitu jaketnya.

J: hahahahaha kira-kira, Ada lagi ga om?

V: Gaada sih, paling satu yang uda pasti kita alami pas touring itu mogok, jadi kaya kita bisa setut in orang dari satu kota ke kota lainnya, saking gaada bengkelnya kita pernah tuh. Biasa anak-anak yang uda modifikasi mesin dan cvtnya, yang suka kena. Tapi itulah namanya vespa kita saling membantu. Bahkan diluar komunitas MFS kita harus saling membantu.

J: Iya om, satu vespa, sejuta saudara ya.

V: Yoi betul itu.

J: Oke om saya singkat aja tanya-tanyanya, sisanya ada di kuesioner yang saya bagi nanti, om tolong isi juga yaa

V: Oke siap jec, aman itu.

J: Makasih om.

V: aman, sama-sama jec.

Lampiran 1. Transkrip Wawancara



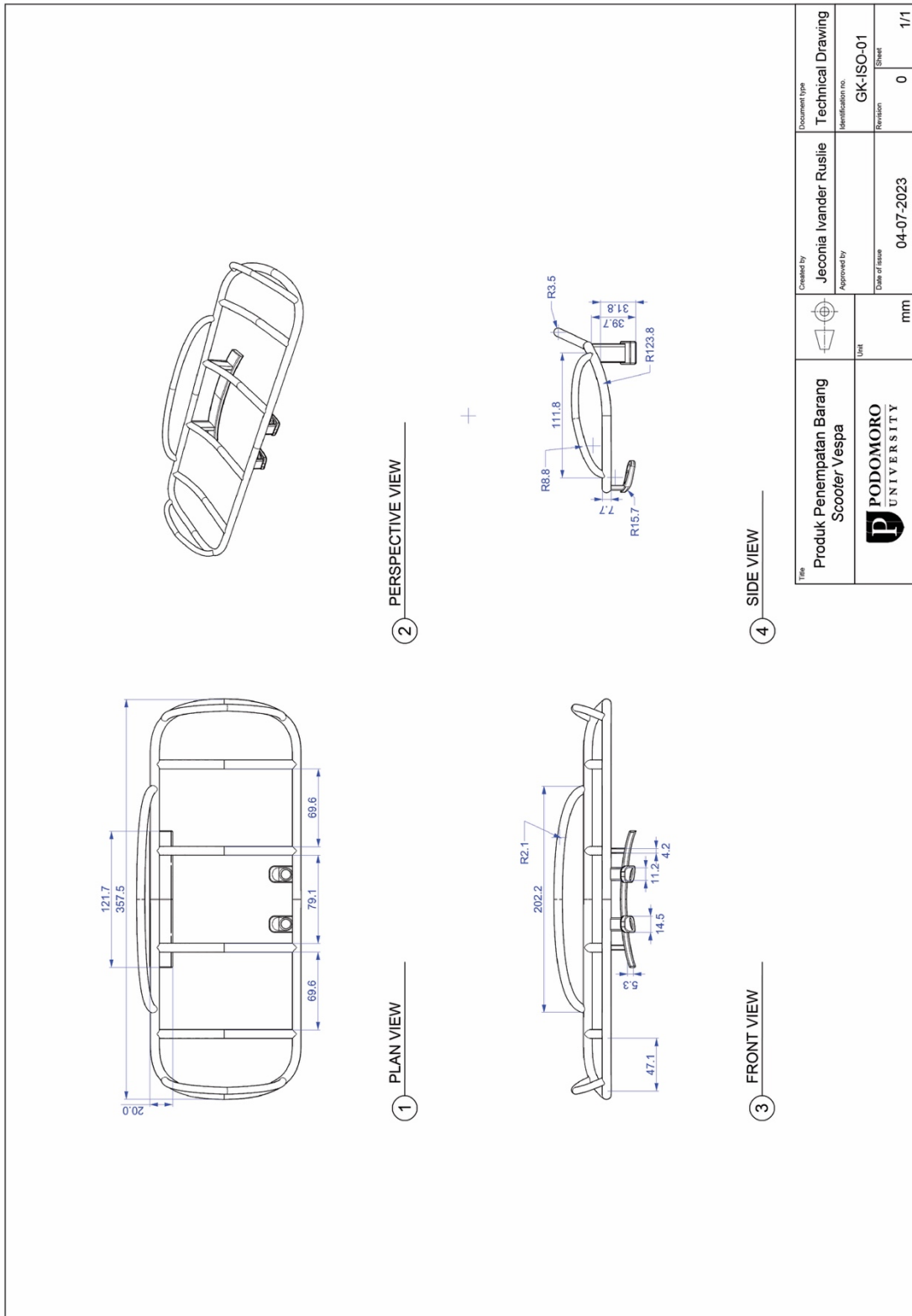

Lampiran 2. Gambar Kerja Produk Penempatan Barang Pada *Scooter Vespa*

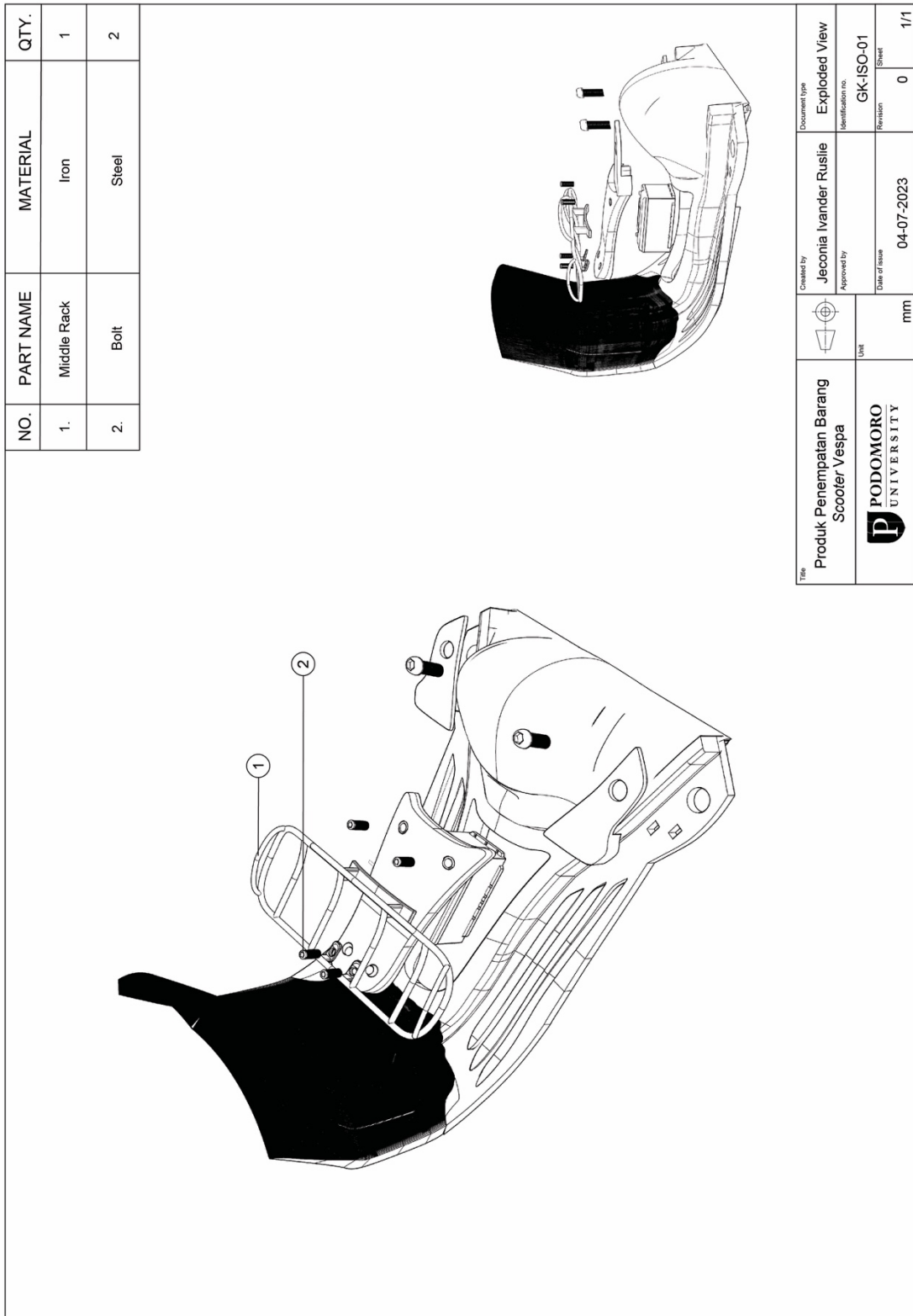

Lampiran 3. *Exploded View* Produk Penempatan Barang Pada *Scooter Vespa*